

Sturm!

нас рекомендуют друзьям

1072-LC-10

Резак для ламината

ИНСТРУКЦИЯ ПО ЭКСПЛУАТАЦИИ
И ТЕХНИЧЕСКОМУ ОБСЛУЖИВАНИЮ

Инструкция по безопасности



1072-LC-10



СОДЕРЖАНИЕ

Инструкция по безопасности.....	3
Область применения и назначение.....	7
Внешний вид.....	8
Технические характеристики.....	9
Подготовка инструмента к работе.....	9
Работа с инструментом.....	11
Техническое обслуживание.....	13
Гарантийное обязательство.....	13
Срок службы.....	13
Хранение.....	14
Транспортировка.....	14
Утилизация.....	15
Информация для покупателя.....	15

ИНСТРУКЦИЯ ПО БЕЗОПАСНОСТИ.

ОБЩИЕ УКАЗАНИЯ МЕР БЕЗОПАСНОСТИ.

ВНИМАНИЕ! Пользуясь инструментом, чтобы не подвергаться опасности травмы или возникновения пожара, следует СТРОГО соблюдать следующие основные правила техники безопасности. Прочитайте и запомните эти указания до того, как приступите к работе с инструментом. Храните указания по технике безопасности в надёжном месте.

СОХРАНИТЕ ЭТИ ИНСТРУКЦИИ.

Настоящий резак для ламината разрешается применять для разреза ламината (ламинатной доски) толщиной до 10 мм. **Перед применением прочитайте рекомендации производителя напольного покрытия.**

1. Безопасность рабочего места.

- a. Содержите рабочее место в чистоте и обеспечьте его хорошее освещение. Если рабочее место загромождено или плохо освещено, это может привести к несчастным случаям.
- б. Не подпускайте детей и посторонних лиц к инструменту в процессе его работы.
- в. Отвлечение внимания может привести Вас к потере контроля над инструментом.

2. Личная безопасность.





- a. Необходимо использовать соответствующую защитную одежду, которая предотвратит контакт всех частей тела оператора с пылью и мелкими частицами, а также защитит от представляющих опасность предметов (защитные перчатки, защита лица или защитные очки, щитки для ног, защита туловища – например, защитный фартук, при необходимости - защита органов дыхания).
- б. Необходимо использовать подходящую одежду (т. е. плотно прилегающую, но не затрудняющую движений). Не надевайте шалей, галстуков, украшений и прочих предметов одежды, способных зацепиться за подвижную часть инструмента.

УКАЗАНИЯ МЕР БЕЗОПАСНОСТИ ДЛЯ РЕЗАКА.

1. Неправильное использование резака для ламината может стать причиной серьезных травм.
2. Не допускайте присутствия людей или животных около подвижной части инструмента.
3. Запрещается использование резака для ламината детьми и людьми с ограниченными возможностями. А также лицами в состоянии алкогольного и наркотического воздействия.
4. Запрещается переворачивать инструмент вверх рабочей части.
5. Не используйте резак непрерывно в течение длительного промежутка времени при высокой температуре.
6. Перед каждым использованием резака необходимо убедиться в его исправности, целостности и надежности закрепления всех элементов.
7. Во время работы всегда используйте средства индивидуальной защиты (перчатки, респиратор, специальную одежду, обувь).
8. Запрещается распиливать материалы не предназначенные для этого (металлы, дерево и др).
9. Запрещается помещать инструмент на неровную поверхность при работе.
10. Запрещается оставлять инструмент под прямыми лучами солнца, около огня, горячих предметов и на морозе.
11. Запрещается самостоятельно изменять конструкцию резака, а также использовать его не по назначению.
12. Оберегайте инструмент от ударов и падений.
13. Не используйте резак для ламината, если он собран не полностью или имеет повреждения. Детям, а также молодым людям, не достигшим 18 лет, не разрешается эксплуатировать инструмент.
14. Не допускайте присутствия людей или животных на месте проведения работ.
15. Настоящий агрегат разрешается отдавать или передавать во временное пользование только тем лицам, которые знакомы с подобным устройством, владеют навыками его обслуживания, а также изучили инструкцию по эксплуатации. Всегда передавайте инструкцию вместе с прибором.

16. Осуществляйте любые работы с применением резак только находясь в хорошем физическом состоянии, не будучи утомленным или нездоровым.
17. Запрещается эксплуатировать агрегат, находясь под воздействием наркотиков или медикаментов, которые могут оказывать воздействие на скорость реакции оператора.
18. Запрещается вносить изменения в защитные приспособления и органы управления инструмента.
19. Эксплуатировать агрегат разрешается только в полностью исправном состоянии.
20. Всякий раз перед началом работ необходимо проверять его исправность.
21. Разрешается использовать только те принадлежности и дополнительные приспособления, которые поставляются производителем резак и получили его одобрение для подобного применения.
22. Применяйте только оригинальные запасные части, рекомендованные производителем агрегата.
23. Если в процессе осуществления работ Вы почувствовали себя плохо или почувствовали сильную усталость, немедленно прекратите любые работы. Если Ваше состояние не улучшается – безотлагательно обратитесь к врачу.
24. Не позволяйте работать с инструментом детям, а также лицам, не имеющим соответствующих навыков.
25. Особое внимание уделяйте изнашивающимся деталям.
26. Для предотвращения повреждений, а также во избежание возможных опасностей, связанных с дорожным движением, при транспортировке агрегата в автомобилях его следует надежно зафиксировать, обезопасив от падения и опрокидывания.
27. Перед началом работ проверяйте исправность всего агрегата в сборе.
28. При возникновении неполадок, заметных повреждений (в том числе в модуле для переноски), при ненадлежащих регулировках и ограниченной работоспособности устройства – не начинайте работ. В этих случаях обращайтесь в соответствующую специализированную мастерскую для проверки агрегата.
29. Инструмент эксплуатирует только один оператор.
30. Запрещается производить техническое обслуживание, ремонт или хранение устройства вблизи источников открытого огня.
31. Запрещается вносить в агрегат любые изменения, это может повлечь за собой опасность повреждений и несчастных случаев!

Предписывающие знаки ГОСТ 12.14.026-2001.

	<p>Работать в защитной одежде</p>	<p>На рабочих местах и участках, где необходимо применять средства индивидуальной защиты</p>
	<p>Работать в защитных перчатках.</p>	<p>На рабочих местах и участках работ, где требуется защита рук от воздействия вредных или агрессивных сред, защита от возможного поражения электрическим током</p>
	<p>Работать в средствах индивидуальной защиты органов дыхания</p>	<p>На рабочих местах и участках, где требуется защита органов дыхания</p>
	<p>Работать в защитных очках</p>	<p>На рабочих местах и участках, где требуется защита органов зрения</p>

Уважаемый покупатель!

Компания •Sturm! выражает Вам свою глубочайшую признательность за приобретение данного инструмента.

Изделия под торговой маркой •Sturm! постоянно совершенствуются и улучшаются.

Поэтому технические характеристики и дизайн могут меняться без предварительного уведомления.

Приносим Вам наши глубочайшие извинения за возможные причиненные этим неудобства.

ОБЛАСТЬ ПРИМЕНЕНИЯ И НАЗНАЧЕНИЕ.

Назначение.

Резак ручной предназначен для резки ламината (ламинатной доски) толщиной до 10 мм, не предназначен для керамогранита, дерева, ДСП, металла и др.

ЗАПРЕШЕНО! Применение инструмента не по назначению не допускается!

Области применения.

Инструмент предназначен для использования при температуре от 0 до +40С и относительной влажностью воздуха не более 80%, с отсутствием прямого воздействия атмосферных осадков и чрезмерной запыленности воздуха.

ВНЕШНИЙ ВИД.

1. Металлическая основа
2. Упорные ножки
3. Опора для материала
4. Гильотина (резак)



Рис. 1

Комплектность поставки (Рис 1)

№	Деталь	Кол-во	№	Деталь	Кол-во
1	Опорная планка	1	10	Опорная планка	1
2	Гайка М8	1	11	Противоскользящая ножка	4
3	Шестигранный винт М6Х8	4	12	Втулка	2
4	Рабочая база	1	13	Шестигранный винт М6Х25	2
5	Лезвие	1	14	Крепление стопора	1
6	шестигранный винт М5Х8	2	15	Шестигранный винт М8Х25	1
7	Рукоятка	1	16	Подставка-упор	1
8	Резиновая накладка на ручке	1	17	Гаечный ключ М6	1
9	Гайка М6	2			

ТЕХНИЧЕСКИЕ ХАРАКТЕРИСТИКИ.

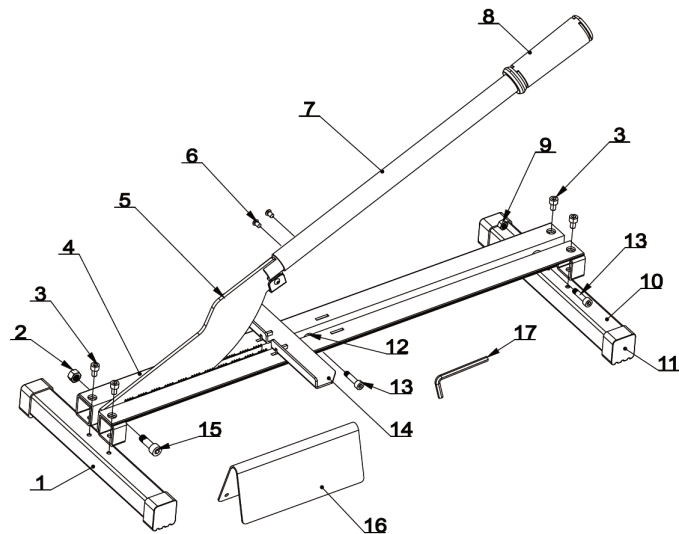
Параметры модели	1072-LC-10
Длина реза, мм	210
Толщина резания, мм	10
Масса, кг	4.75

ПОДГОТОВКА ИНСТРУМЕНТА К РАБОТЕ.

Используйте гаечный ключ, который идет в комплекте, винты, болты и гайки, чтобы собрать инструмент, как показано на рис. 2.

1. К двум опорным планкам прикрутить детали
2. Установить лезвие (гильотину)
3. Присоединить ручку.
4. Проверить все винты.

Предупреждение: не касайтесь пальцем края лезвия.



Рис.2

РАБОТА С ИНСТРУМЕНТОМ.

1. Рез по прямой и продольный рез: Отметьте линию реза на ламинате, снимите крепление стопора с основания ножа. Совместите лезвие с линией, отмеченной на доске, затем нажмите на лезвие, используя ручку. Маленькие зубцы, расположенные вдоль прорези для резки, предотвратят скольжение ламинатной доски. Если разрез длиннее 20 см, рекомендуется сделать несколько разрезов с шагом 5 см для каждого разреза, чтобы следовать отмеченной линии разреза. После каждого разреза снова поднимайте ручку. Сдвиньте отрезанную часть напольного покрытия к оси лезвия и разрежьте снова. Повторяйте процедуру до тех пор, пока разрез не будет выполнен по всей длине. (рис. 3 и 4)

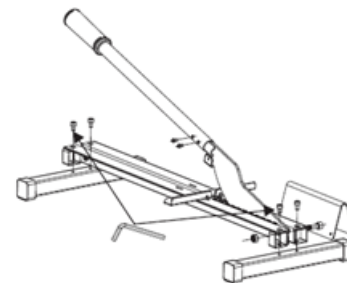

Рис. 4



Рис. 3

2. Рез под углом- L- образный рез: При выполнении «L» разреза рекомендуется сначала разрезать продольный разрез, следуя процедуре «Продольного разреза», чтобы разрезать доску до нужной точки, а затем переставить планку, сделать последний разрез «вырез». (р и с. 5)
3. Резак предназначен для разрезания ламината путем удаления небольшого количества материала.
4. Прорезь на основании станины: На основании резака имеется несколько наборов пазов, используемых для крепления стопора. Всегда используйте прорезь ближе к оси лезвия в соответствии с шириной доски. Чем ближе к оси лезвия, тем большую режущую силу вы получите.

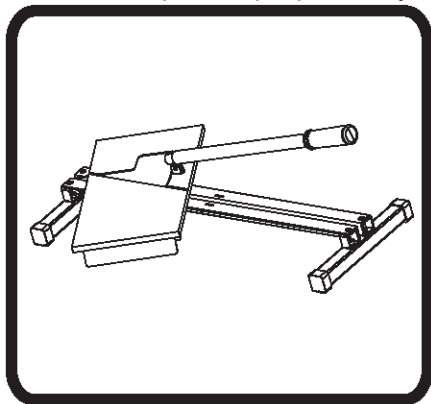

Рис. 5

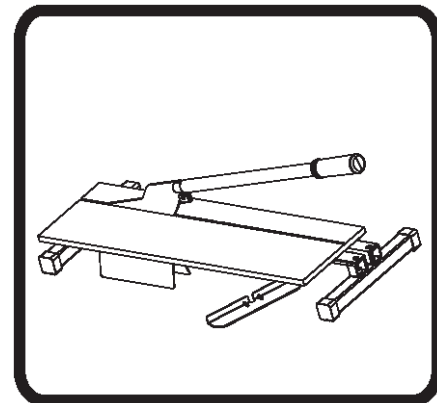
ТЕХНИЧЕСКОЕ ОБСЛУЖИВАНИЕ ОБОРУДОВАНИЯ.

Возможные неисправности и действия по их устранению

Неисправности	Возможные причины	Методы устранения
Некачественный рез	Резак (гильотина) засорен	Протереть от грязи режущий диск
	Неравномерное нажатие на резак	Установить инструмент на ровную поверхность и равномерно распределить усилие нажатия
Сколы	Ламинат не ровно зафиксирована на рабочем столе	Установить упор-подставку
Резак не режет	Износился резак	Заменить инструмент

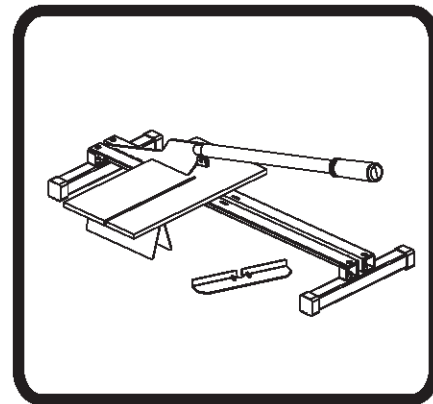
ГАРАНТИЙНОЕ ОБЯЗАТЕЛЬСТВО.

На инструмент распространяется гарантия 6 месяцев.

СРОК СЛУЖБЫ.

Срок службы инструмента составляет 12 месяцев с даты продажи. По истечении срока службы и при выработке назначенного ресурса изделие подлежит утилизации в соответствии с установленными правилами в РФ.

ЗАПРЕЩЕНО применение инструмента не по назначению!

ХРАНЕНИЕ.

Необходимо хранить в сухом месте. Необходимо хранить вдали от источников повышенных температур и воздействия солнечных лучей. При хранении необходимо избегать резкого перепада температур. Хранение без упаковки не допускается. Подробные требования к условиям хранения смотрите в ГОСТ 15150 (Условие 1).

ТРАНСПОРТИРОВКА.

Категорически не допускается падение и любые механические воздействия на упаковку при транспортировке. При разгрузке и погрузке не допускается использование любого вида техники, работающей по принципу зажима упаковки. Подробные требования к условиям транспортировки смотрите в ГОСТ15150 (Условие 5).

УТИЛИЗАЦИЯ.



Отслужившие свой срок инструменты, принадлежности и упаковку следует сдавать на экологически чистую рекуперацию отходов. Не выбрасывайте инструменты в бытовой мусор!

ИНФОРМАЦИЯ ДЛЯ ПОКУПАТЕЛЯ.

Сертификации не подлежит. Страна изготовления: КНР. Производитель: AWLOP TRADING со., LTD. (АВЛОП ТРЕЙДИНГ КО., ЛТД)

Адрес производства: 16/f Unit A2 Modern Times, No.201 Lantian Road, Ningbo City, China.

(Китай, г. Нингбо, ул. Лантень, No201, Модерн Таймз А2 Блок 16/F)

Импортер: ООО "СмартТулз"

Адрес: Московская область, городской округ Раменский, дп. Родники, ул. Трудовая, д. 10, пом. 1, этаж 3, ком. 319.

Телефон горячей линии: 8 800 775 5060 Дата изготовления указана на упаковке.

